

# Serie Standard

## Modello PCA



## Caratteristiche tecniche

- Cage de protection en acier galvanisé (inox sur demande)
- Base palettisée avec guide fourches
- Finition extérieure satinée et finition intérieure BA
- Soudage TIG. Nettoyage mécanique de soudures
- Puissard moulé sur le fond pour une évacuation totale
- Vanne de vidange à boule ou papillon max DN 50 (2")

- Jaula protectora de acero galvanizado
- Base pallet con guía-horquillas
- Acabado externo satinado y interno BA
- Soldadura TIG limpieza mecánica de las soldaduras
- Pozo moldeado en el fondo para un vaciado total
- Valvula de descarga esferica o mariposa max. DN 50 (2")

- Schutzkäfig aus verzinktem Stahl
- Palettierte Basis mit Gabelführung
- Oberfläche innen BA, außen satiniert, Domdeckel elektroliert
- Roboter-geschweißte Nähte im WIG Verfahren, Schweißnähte gebeizt und passiviert
- Gestanzter Auslaufschaft am Boden für die komplette Entleerung
- Ausladen mit Kugelhahn oder Scheibenhahn DN 50 (2")

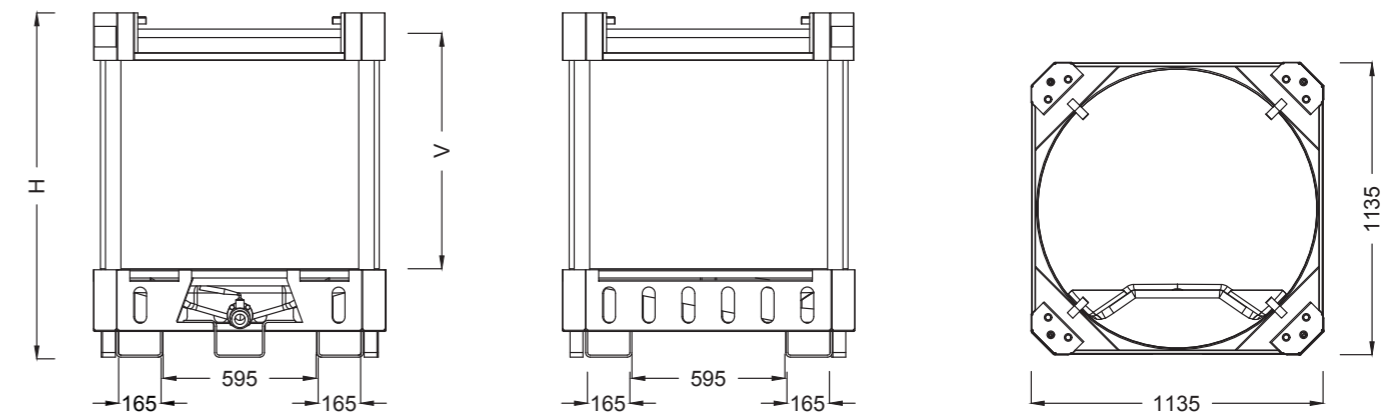

**AISI 304**  
AISI 316 (optional)

**Spessore 1,5mm**  
2,0mm (optional)  
Thickness 1,5mm  
2,0mm (optional)

**Saldature TIG**  
Decapate e spazzolate  
TIG Welding  
Pickled and passivated

**No impilamento**  
No stacking

### particolari - specifics - détails - Detail - particolare



### accessori - accessories - accessoires - zubehör - accesorios

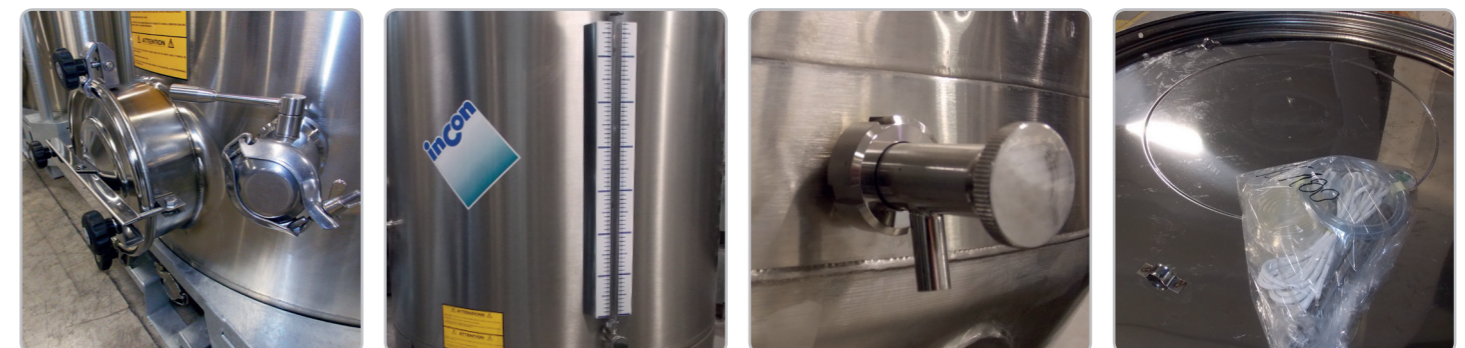

Modello	Capacità lt.	Ø serbatoio	H mm	V mm	Peso kg
PCA500	462	1080	960	420	95
PCA750	648	1080	1165	625	110
PCA1000	908	1080	1460	910	128
PCA1250	1217	1080	1800	1250	148
PCA1500	1445	1080	2050	1500	163
---	---	---	---	---	---