

Serie Mixer

Modello SBPM



Caratteristiche tecniche

- Cuve mélangeur avec couvercle semi ouvrant
- Base palettisée galvanisée avec guide fourches (inox sur demande)
- Finition extérieure satinée et finition intérieure BA
- Soudage TIG. Nettoyage mécanique de soudures
- Puissard moulé sur le fond pour une évacuation totale
- Vanne de vidange à boule ou papillon max DN 50 (2")

- Deposito mezclador con tapa semi levazido
- Base pallet galvanizada con guía-horquillas (inox optional)
- Acabado externo satinado y interno BA
- Soldadura TIG limpieza mecanica de las soldaduras
- Pozo moldeado en el fondo para un vaciado total
- Valvula de descarga esferica o mariposa max. DN 50 (2")

- Mixer tank mit Deckel öffnen
- Palettierte Basis mit Gabelführung (Edelsthal optional)
- Oberfläche innen BA, außen satiniert, Domdeckel elektroliert
- Robotergeschweißte Nähte im WIG Verfahren, Schweißnähte gebeizt und passiviert
- Gestanzter Auslaufschacht am Boden für die komplette Entleerung
- Ausladen mit Kugelhahn oder Scheibenhahn DN 50 (2")

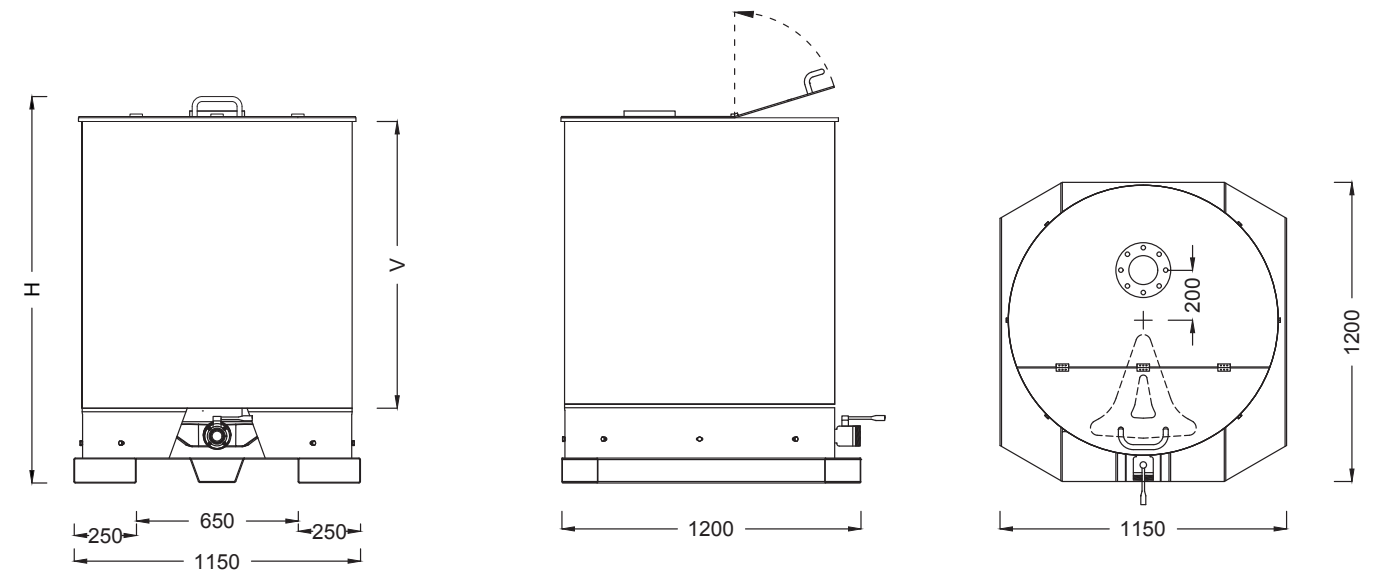

AISI 304
AISI 316 (optional)

Spessore 2,0mm
Thickness 2,0mm

Saldature TIG
Decapate e spazzolate
TIG Welding
Pickled and passivated

No impilamento
No stacking

Modello	Capacità lt.	Ø serbatoio	H mm	V mm	Peso kg
SBPM500	458	1080	740	420	128
SBPM750	645	1080	945	625	136
SBPM1000	904	1080	1230	910	148
SBPM1250	1213	1080	1570	1250	162
SBPM1500	1441	1080	1820	1500	173
---	---	---	---	---	---

particolari - specifics - détails - Detail - particulares



accessori - accessories - accessoires - zubehör - accesorios

